

**INSTRUKCJA UŻYTKOWANIA  
WEZGŁOWIE NA ŁÓŻKO 950**

Nr katalogowy:	RF-950
Max. bezpieczne obciążenie:	75 kg
Regulacja kąta nachylenia:	40°-80°
Wymiary:	dł. 47- szer. 63 cm
Waga:	2,64 kg

**UWAGA!**

Przed rozpoczęciem korzystania z wezgłowia należy uważnie zapoznać się z poniższymi instrukcjami.

**PRZEZNACZENIE**

Wezgłowie na łóżko przeznaczone jest dla osób, które wymagają wyższej pozycji tułowia podczas leczenia.

**ZASADY BEZPIECZEŃSTWA**

Dla zachowania bezpieczeństwa należy przestrzegać poniższych zaleceń:

1. Przed korzystaniem z wezgłowia upewnić się, że jest poprawnie zablokowane w ustalonej pozycji.
2. Korzystać wyłącznie z oryginalnych akcesoriów. Używanie nieoryginalnych części może spowodować złe funkcjonowanie sprzętu.
3. Nie przekraczać maksymalnego dopuszczalnego obciążenia wezgłowia.
4. Nie przechowywać wezgłowia w temperaturze poniżej 0°C.
5. Nie należy korzystać z oparcia podczas regulacji kąta nachylenia.
6. Podczas użytkowania i regulacji nie dopuszczaj do przygniecenia rąk.
7. Regularnie sprawdzaj czy śruby nie są poluzowane.
8. Każdy poważny incydent związany z wyrobem należy zgłosić producentowi i właściwemu organowi państwa członkowskiego, w którym użytkownik lub pacjent mają miejsce zamieszkania.

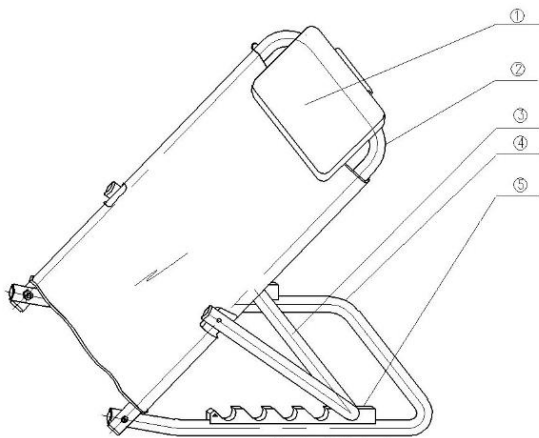

**UWAGA!** Nieprzestrzeganie powyższych zasad bezpiecznego użytkowania może doprowadzić do poważnych wypadków.

**CZĘŚCI WEZGŁOWIA**

1. Zagłówek.
2. Rurka do regulacji wezgłowia.
3. Wspornik do regulacji wezgłowia.
4. Rurka dolna.
5. Klamra regulacyjna.

## REGULACJA KĄTA NACHYLENIA

1. Unieś ręcznie do góry wspornik do regulacji wezglowia.
2. Wyjmij rurkę z otworu blokującego znajdującego się w kłamrze regulacyjnej.
3. Włóż wspornik do odpowiedniego otworu blokującego zgodnie z wybranym kątem nachylenia.
4. Sprawdź, czy wezglowie jest dobrze zablokowane w ustawionej pozycji.

## CZYSZCZENIE I KONSERWACJA

- Zaleca się regularną kontrolę wezglowia pod kątem wszelkich uszkodzeń czy widocznych oznak zużycia.
- Zaleca się regularne czyszczenie wezglowia miękką szmatką oraz wodą z mydłem. Po wyczyszczeniu należy je osuszyć miękką szmatką, a tkaninę pozostawić do wyschnięcia na powietrzu.



**UWAGA!**

Do czyszczenia wezglowia nie wolno używać rozpuszczalników, wybielaczy czy środków ściągających.



**UWAGA!**

W przypadku jakichkolwiek wątpliwości co do przydatności sprzętu do użycia skontaktuj się z serwisem producenta.

## LISTA UŻYTYCH MATERIAŁÓW

Zagłówek	nylon
Rurka do regulacji wezglowia	stal
Wspornik do regulacji wezglowia	stal
Rurka dolna	stal
Klamra regulacyjna	plastik

## WYJAŚNIENIE SYMBOLI

	Producent
	Oznakowanie CE
	Numer referencyjny
	Data produkcji
	Zajrzyj do instrukcji używania
	Ostrzeżenie
	Numer serii
	Góra, nie przewracać
	Przechowywać w suchym miejscu
	Delikatne, obchodzić się ostrożnie



**REHA FUND Sp. z o.o.**  
ul. Staniewicka 14, 03-310 Warszawa, Polska  
tel.: +48 22 594 03 00, fax.: +48 22 594 03 07  
e-mail: info@rehafund.pl www.rehafund.pl



Ver. 1.3  
Wydano: 02/2021

**KARTA GWARANCYJNA  
WEZGŁOWIE NA ŁÓŻKO 950**

Model:	Numer seryjny:	Data sprzedaży:	Podpis i pieczęćka sprzedawcy:

**WARUNKI GWARANCJI**

1. Producent zapewnia klienta, że przedmiot sprzedaży, na który jest wydana niniejsza karta gwarancyjna jest fabrycznie nowy oraz wysokiej jakości.
2. Wezglowie jest objęte 24 miesięcznym okresem gwarancji od daty sprzedaży w karcie gwarancyjnej.
3. Podstawą do rozpatrzenia reklamacji gwarancyjnej jest dostarczenie poprawnie wypełnionej karty gwarancyjnej wraz z dołączonym dowodem zakupu.
4. Ewentualne wady sprzętu zostaną usunięte przez firmę REHA FUND Sp. z o.o. lub autoryzowanych serwisantów pod warunkiem, że wózek był wykorzystywany zgodnie z przeznaczeniem i zaleceniami w instrukcji użytkowania.
5. Naprawa zostanie wykonana w możliwie najkrótszym terminie, nie przekraczającym 14 dni, od daty przyjęcia sprzętu do punktu serwisowego.
6. Gwarancją nie są objęte:
  - czynności związane z konserwacją, czyszczeniem i regulacją opisane w instrukcji użytkowania;
  - części ulegające zużyciu podczas normalnego użytkowania np. elementy gumowe, sprężyny, plastikowe wykończenia, tapicerka itp.
  - mechaniczne i termiczne uszkodzenia np. wygięcia, zarysowania, połamania itp.;
  - uszkodzenia powstałe wskutek używania sprzętu niezgodnie z instrukcją obsługi, zaniedbania, dokonania samodzielnych napraw, przeróbek lub zmian konstrukcyjnych
7. Przed oddaniem sprzętu do autoryzowanych serwisantów należy go wyczyścić zgodnie z instrukcją użytkowania, tak aby nadawał się do wykonania przeglądu serwisowego.
8. Naprawy i wymiany części zamiennych powinny być wykonane przez autoryzowanych serwisantów firmy Reha Fund Sp. z o.o.
9. W przypadku nieuzasadnionego zgłoszenia reklamacyjnego klient będzie obciążony kosztami przesyłki.
10. Zasięg terytorialny ochrony gwarancyjnej obejmuje terytorium Rzeczypospolitej Polskiej.
11. Gwarancja na sprzedany towar nie wyłącza, nie ogranicza ani nie zawiesza uprawnień klienta wynikających z niezgodności towaru z umową.

**WYKAZ NAPRAW SERWISOWYCH** (wypełnia serwis)

Lp.	Data zgłoszenia	Nr zlecenia	Opis wady/ Zakres naprawy	Data wykonania naprawy	Pieczęć i podpis serwisu
1.					
2.					

## NOTATKI